



IRITRACK : GUIA DE INSTALACION MOTO - QUAD

El Iritrack es un sistema de seguimiento y seguridad por satélite (Iridium) en tiempo real que permite :

- **Geolocalización en un mapa** de todos los vehículos equipados (competidores, organizadores, servicios de emergencia, etc.) con información sobre la duración del trayecto, la velocidad, la temperatura, la calidad de la instalación (antenas, suministro eléctrico), etc.
- **Envía los datos** a el Race HQ (organismo de gestión de la carrera) :
 - **Alarmas automáticas** : en caso de caída, accidente o vuelco (inclinómetro, desacelerómetro)
 - **Alarmas/Alertas Manuales (pulse los botones)**
 - Urgencias médicas → **Botón rojo**
 - Parada segura (mecánica, asistencia, pausa, etc.) → **Botón verde**
- **Llamada telefónica** → **Botón azul**
- **SMS prescrito** con Race HQ

Características técnicas del Iritrack :

- 1) Dimensiones : 180 x 112 x 53 mm (L x l x P), sin soporte/cables
- 2) Peso : 830g
- 3) Consumo : 12V, 80mAh, (15mAh en espera)
- 4) Alimentación external : Input: DC 6-42V
- 5) Batería interna : recargable Li-ion, 5600 mAh
- 6) Antenas Iridium interno, GPS y radio
- 7) Micrófono y altavoces



Composicion del kit moto/quad (S80171):

- 1) Soporte Iritrack – S80140
- 2) Cable de alimentación 1m con terminales transparentes – S80139
- 3) Antena Iridium (1m) – S27689
- 4) Antena GPS (1m) – S27680

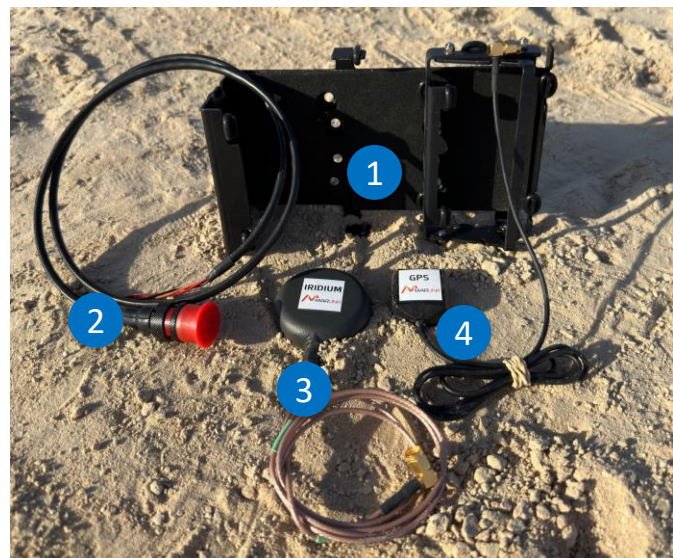

Pida su equipo y encuentre más información en
la tienda electrónica de Marlink :
<https://eshop.marlink.com/sp/>

ALIMENTACIÓN

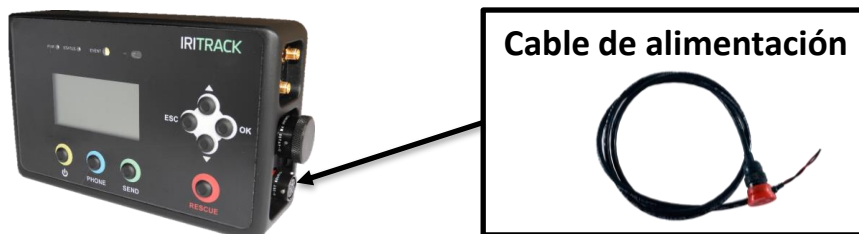

El Iritrack debe estar permanentemente alimentado desde el inicio hasta el final del rally. El cable de alimentación debe conectarse directamente a la batería de su vehículo o a la caja de fusibles (sin disyuntor).

Si necesario, puede conectar el cable de alimentación a un alargador como se muestra a continuación (no incluido en el kit, pero disponible en nuestra tienda *S80131*) :

- 1 Prepara el cable de alimentación separando los hilos negro, rojo y naranja
- 2 Conecte el cable de alimentación al alargador (terminales suministrados), a la batería o a la caja de fusibles :
 - rojo & naranja del cable de alimentación con el rojo (+)
 - negro con el cable negro (-)

En el caso de un alargador :

- 3 Utilizar unos alicates para presar los terminales
- 4 Conecte el alargador a la batería del vehículo, el cable rojo a +12V/+24V (borne rojo) y el cable negro al polo negativo de la batería
- 5 Conectar el fusible



1



2

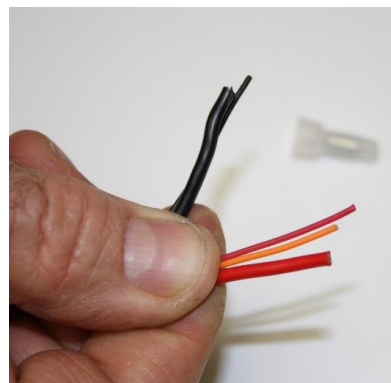

2

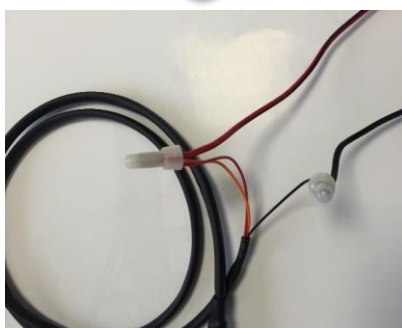

3

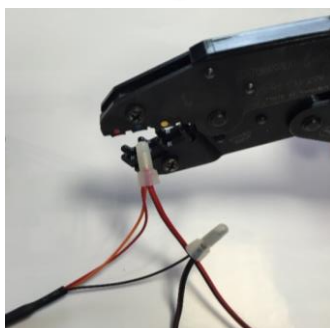

3



4

SOPORTE

El soporte se abre tirando del asa de la derecha. Asegúrese de dejar un hueco de 50mm a la derecha del soporte, **imprescindible para abrirlo y conectar la caja respetando la flexión de los cables.**

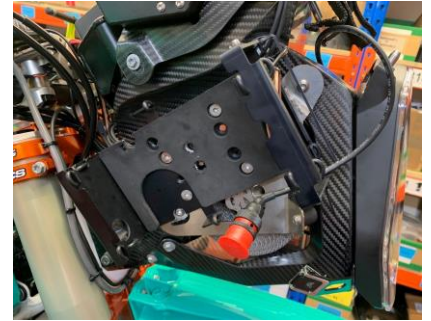

Antes de fijar el soporte, asegúrese de que está en la posición correcta, cuando esté parado, debe tener :

- ✓ FACILMENTE acceso a los botones Iritrack (con los guantes puestos)
- ✓ Buena visibilidad de la pantalla

La parte superior del Iritrack debe estar orientada hacia el cielo (transmisión por antena interna)

EJEMPLOS DE INSTALACIÓN EN LA PÁGINA 4

En caso de falta de espacio y/o para facilitar su instalación, esta disponible una caja de compensación (S80153) (ver página 6). Generalmente obligatorio y montado en todo los modelos KTM450 Rally.

Dimensiones del soporte (abierto y cerrado) en milímetros

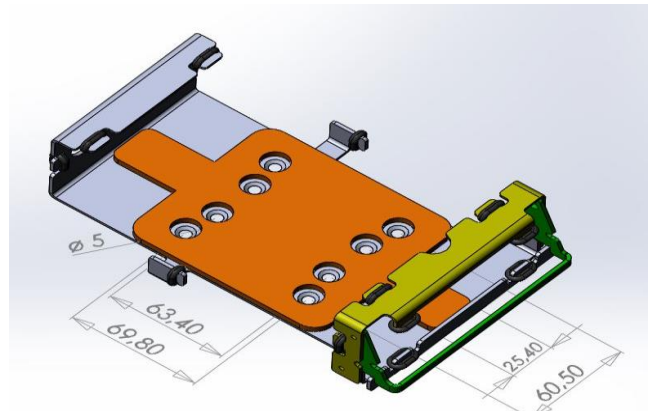
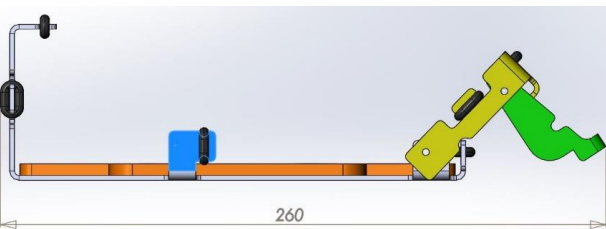
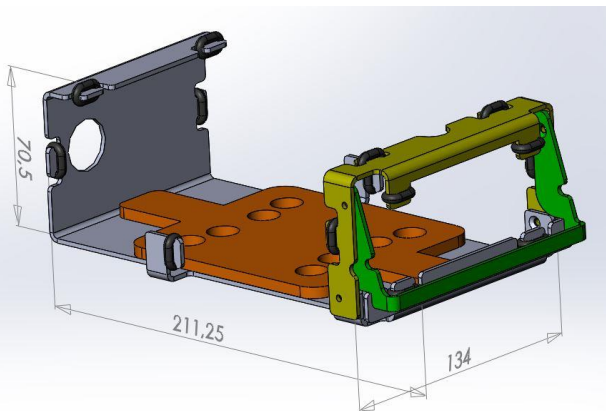

Plantillas de perforación (idénticas a la versión anterior) :

- Anchura : 69,80 mm
- Altura : 60,50 mm
- Diámetro de perforación: 5 mm

SILENT-BLOCS

El soporte debe estar equipado con un sistema de amortiguación : silent-blocs (S80137).

Sin sistema de amortiguación, la instalación se declarará no conforme con las verificaciones técnicas.



ANTENAS Y CABLES

- ✓ Las antenas GPS y Iridium deben estar fijadas (pegadas/rigged) horizontalmente en la torre de navegación y libres de cualquier obstáculo a 180° con respecto al cielo (de lado a lado posible). **No podrán estar pintadas ni integradas en la carrocería.**

CONFORME

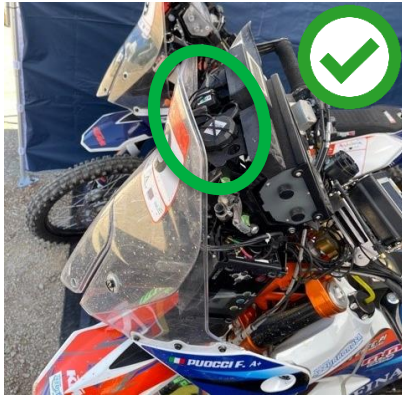

NO CONFORME



- ✓ Acercar los conectores al soporte.

Nuestras nuevas antenas GPS (S27680) y Iridium (S27689) tienen ahora un coaxial integrado (totalmente integrado para GPS y unido térmicamente a la salida de la antena par Iridium)

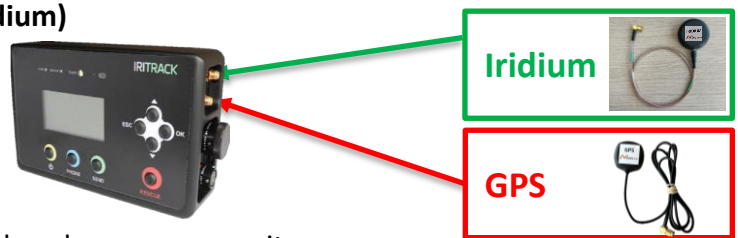

En antenas el coaxiales separados, asegúrate de colocar un manguito termorretráctil en cada conexión de antena/cable y a continuación, asegúrate de bloquear bien la conexión :

Modelo antiguo		
GPS	<p>GPS : conecte el coaxial con el anillo rojo (S80128) a la antena (cuadrado pequeño) → conector SMA</p>	
IRIDIUM	<p>Iridium : : conecte el coaxial con el anillo verde (S80154) a la antena (dodecagonal) → conector SMX</p>	



BUENAS PRÁCTICAS

- ✓ Los elementos activos de la moto (faros, herramientas de navegación, limitador de velocidad, etc.) deben estar homologados CE y no deben radiar en las frecuencias GPS e Iridium de Iritrack. Estaremos especialmente atentos a estas posibles perturbaciones durante las concentraciones.
- ✓ ¡Está terminantemente prohibido limpiar el Iritrack o la caja remota con una limpiadora de alta presión, ya que podría dañar el equipo!

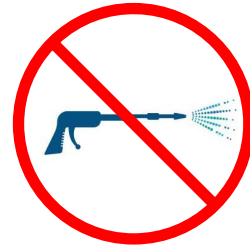

EJEMPLOS DE INSTALACIONES CONFORMES

Botones fácilmente accesibles + pantalla visible



Si la configuración de su vehículo no le permite cumplir los criterios de conformidad, tendrá que instalarlo utilizando la caja remota (consulte la página 6).

CAJA REMOTA IRITRACK : MOTO – QUAD

La caja remota es una extensión del Iritrack en formato reducido que ofrece las mismas funciones que este último (pantalla, botones, voz, mensaje).

Debe fijarse o atornillarse (\varnothing 4,50 mm) a la torre de navegación o al manillar (véase la foto de abajo) y, a continuación, conectarse al Iritrack mediante el cable integrado en el desplazamiento.

Como la instalación puede ser diferente para cada moto, no suministramos soportes ni tornillos para la caja remota. Para estas motos, KTM suministra un soporte integrado en la burbuja delantera de la moto con una pasta de retorno para fijar la caja de desplazamiento.

Especificaciones técnicas :

- 1) Dimensiones : 143 x 74 x 30 mm (L x l x P), sin cable
- 2) Empaquetadura: 14,50mm
- 3) 220g, micro a bordo
- 4) Alimentado por el Iritrack (5-36DC) con el cable de conexión

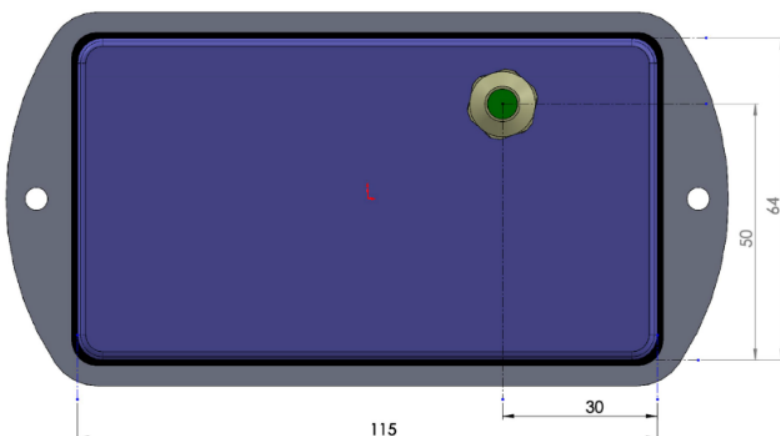
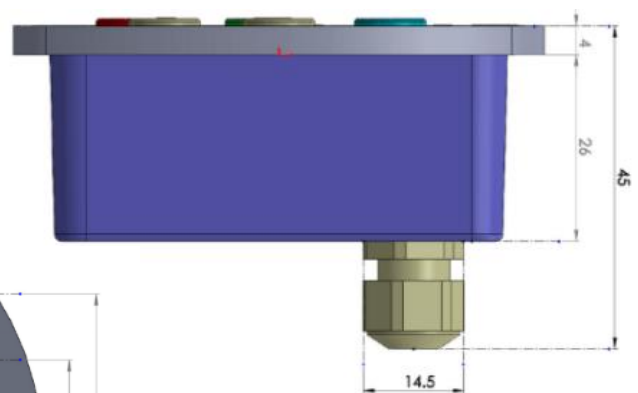
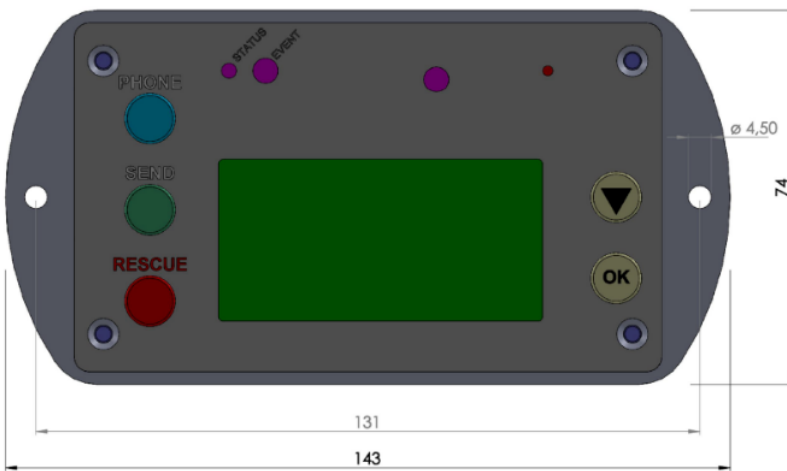

CAJA REMOTA IRITRACK : MOTO – QUAD



Instalación correcta en ambos sistemas :

- ✓ Botones visibles y accesibles
- ✓ Pantalla visible

El ángulo del desplazamiento en las fotos es óptimo. Esto facilita al piloto la lectura y el uso desde la posición de conducción.



**En caso de uso contraindicado,
pueden aplicarse cargos :**

- **Uso de accesorios de terceros**
- **Daños eléctricos,**
- **Limpieza a alta presión**

